

Optima Tours Seyehat Bilgileri

Seyahat belgeleri

Rezervasyon, rezervasyon deęişiklięi ve iptal gibi tüm rezervasyon işlemleri, Optima Tours web sitesindeki Optima Tours rezervasyon sistemi aracılığıyla müşteri tarafından bireysel olarak gerçekleştirilebilir. Alternatif olarak, bu prosedürler yazılı olarak info@optimatours.de adresine e-posta yoluyla veya Optima'ya posta yoluyla da gönderilebilir. Telefonla rezervasyon, rezervasyon deęişiklięi ve rezervasyon iptali kapsam dışındadır.

Seyahat belgeleri ancak fatura tutarının tamamının ödenmesinden sonra etkinleştirilecek veya gönderilecektir. Online rezervasyonlarda, kredi kartıyla ödeme yapılması durumunda seyahat belgelerine erişim hemen mümkündür. Banka havalesi durumunda, biletler ancak para Optima Tours'un hesabına yatırıldıktan sonra etkinleştirilecek veya e-posta ile gönderilecektir.

Pasaport ve Vize

Uyruęu gözetilmeksizin tüm yolcuların geçerli bir seyahat belgesine sahip olmaları gerekmektedir. Vize işlemleri her zaman yola çıkmadan önce seyahat eden kişi tarafından tamamlanmış olmalıdır. Bu konuda örneęin ilgili konsolosluktan bilgi alınabilir.

Her müşteri, resmi gerekliliklerin, gümrük ve saęlık düzenlemelerinin yerine getirilmesinden ve gerekli seyahat belgelerinin temin edilmesinden sorumludur. Araç treni ile seyahat edilen tüm ülkeler için gerekli belgelere sahip olmayan müşteriler ulaşımdan hariç tutulabilir.

Yükleme

Ulusal demiryolu şirketleri aksine bir talimat vermedikçe, aracın yüklenmesi, boşaltılması ve gerekirse nakliye vagonuna tekrar yerleştirilmesi yolcunun sorumluluęundadır. Müşteri gerekli özeni göstermelidir.

Yükleme saatleri

Araçlar trenin kalkışından en az üç saat önce yükleme terminalinde gümrük işlemleri ve yükleme için hazır olmalıdır. Son yükleme saati, trenin kalkışından iki saat öncesidir.

Müşteri, yükleme terminaline vardığında aracını derhal araç muayenesine götürmelidir. Burada aracın boyutları ve durumu (örn. herhangi bir hasar olup olmadığı) kontrol edilir ve her ikisi de belgelenir.

Yüklemeden önce, aracın yükleme noktasındaki Optima ofisinde kaydedilmesi ve onaylanması gerekir.

Son yükleme saati, gümrük ve polis kontrolleri için öngörülen sürelele göre belirlenir.

Son yükleme saatinden sonra taşıma için ne yolcu ne de araç kabul edilir.

Araçların taşınmasına ilişkin boyutlar ve düzenlemeler

Aşağıdaki boyutlara ve düzenlemelere uymayan araçlar genellikle taşıma için kabul edilmez. Boyutların biraz aşılması durumunda, Optima'nın yükleme personeli farklı araç boyutlarıyla taşınmanın mümkün olup olmadığını kontrol edecektir. Bu durumda ve müşterinin bunu kabul etmesi halinde taşıma gerçekleştirilecektir. Genel Hüküm ve Koşullarda XIII madde 5'e (Sorumluluęun sınırlandırılması) deęinilmektedir.

Araçlar resmi olarak ruhsatlandırılmış ve yola elverişli olmalıdır. Sürücü koltuęuna ek olarak 8'den fazla koltuęa sahip olamazlar.

Her araca, geçerli bir ehliyete sahip reşit bir kişi eşlik etmelidir. Bu kişi ve beraberindeki dięer kişilerin araba-tren biletinde ismi belirtiliyor olmalı ve bu kişiler gerekli pasaport ve vizelere sahip olmalıdır.

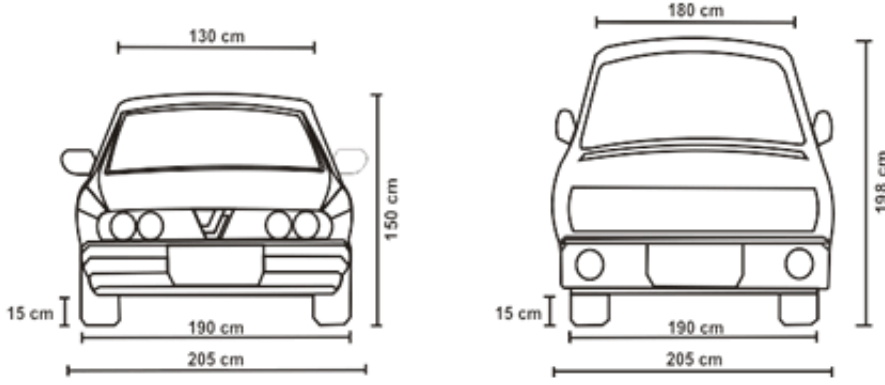

Kategorideki 198 cm'ye kadar olan araçlar maksimum 180 cm'ye kadar üst genişliğe (çizime bakınız) sahip olabilir ve 15 cm'den daha az yerden yüksekliğe sahip olamaz. Maksimum genişlik 205 cm ve maksimum şerit genişliği 190 cm'dir. Bu ölçülere uymayan araçlar, yükleme ve boşaltma sırasında ve taşıma sırasında hasar görme riskiyle karşı karşıyadır. Belirtilen boyutların aşılması durumunda aracın kendisine, taşıma vagonuna veya diğer müşterilere ait araçlara verilen her türlü zarardan müşteri sorumlu olacaktır.

Güvenlik önlemleri: Yolcu, hasarı önlemek için mümkün olan tüm önlemleri almakla yükümlüdür. Özellikle aracın tamamen kilitli olduğundan ve açılır tavanın kilitli olduğundan, havalandırma kapaklarının kapalı olduğundan, antenin kapalı olduğundan vb. emin olmalıdırlar. Anten katlanabilir olmayan bir tavan anteni ise (örn. fiberglas anten), aracın izin verilen yüksekliği aşılmayacak şekilde sabitlenmeli veya bağlanmalıdır. Yakıt hatları sızdırmaz olmalı ve yakıt deposu iyi kapatılmış olmalıdır. Araçlar demiryolu tesislerindeki yakıt boşaltılamaz veya doldurulamaz; araçların içinde ve çevresinde sigara içmek, alevle veya açık ışıkla çalışmak da yasaktır. Tüm araç elektrikleri iyi çalışır durumda olmalıdır.

Tavanda taşınan eşyalar (örneğin bir tavan bagajı) - izin verildiği takdirde - diğer araçlara zarar vermeyecek şekilde sabitlenmelidir. Araçları korumak için araba kılıflarının kullanılması yasaktır. Önemli: Değerli eşyaların araçlarda bırakılmaması, kilitlenebilir bölmelere alınması tavsiye edilmektedir.

DİKKAT!

Araç sahibi aşağıdaki önlemleri almayı taahhüt eder:

- Araç vites boşa park edilmemeli, bir vites takılı olmalı veya otomatik şanzımanlarda P konumu seçilmelidir.
- El freni çekilmeli ve direksiyon kilitlenmelidir.
- Araç kilitli olmalı ve değerli eşyalar araçta bırakılmamalıdır.
- Araç bir kaldırma/indirme sistemi ile donatılmışsa, müşteri aracı yüklemeye başlamadan önce bunu Optima Express personeline bildirmeyi taahhüt eder. Yüklemeden sonra, aracın kaldırma/indirme sistemi en düşük konuma ayarlanmalıdır.

Yanınızda hayvan götürmek

Canlı hayvanların kabine alınabilmesi için hayvan sahibinin kendisi ve beraberindeki kişi(ler) için ayrı bir kompartıman rezerve etmiş olması gerekmektedir.

Resmi gerekliliklere (özellikle hayvanların sınır ötesi nakliyesine ilişkin veterinerlik gereklilikleri) uyulmasından seyahat eden kişi sorumludur.

Evcil hayvanların beraberinde AB'ye girerken, kuduz titre analizi ve geçerli kuduz aşısının ve ayrıca serolojik kuduz analizinin kaydedildiği geçerli bir evcil hayvan pasaportu bulunmalıdır.

Önemli: Hayvan üç (3) aydan daha küçük olmamalıdır. Sadece köpek ve kedilere izin verilir. Kuşlara ve kemirgenlere izin verilmez.

Sigara yasağı

Yataklı ve kuşetli vagonlarda sigara içilmesine veya e-sigara kullanımına izin verilmez.

Elektronik cihazların kullanımı

Aşağıdaki elektrikli cihazların tüm trende çalıştırılmasına izin verilmez: Su ısıtıcıları, ocaklar, buzdolapları, saç kurutma makineleri, elektrikli radyant ısıtıcılar ve klimalar ile 500 W üzerindeki diğer yoğun güç tüketen cihazlar.